

# Portail AUTOPORTANT INDUSTRIEL

## SUR-MESURE

Portail coulissant autoportant industriel sans rail, une solution complète et qualitative pour les applications professionnelles. Il est conforme aux normes européennes et possède le marquage CE.

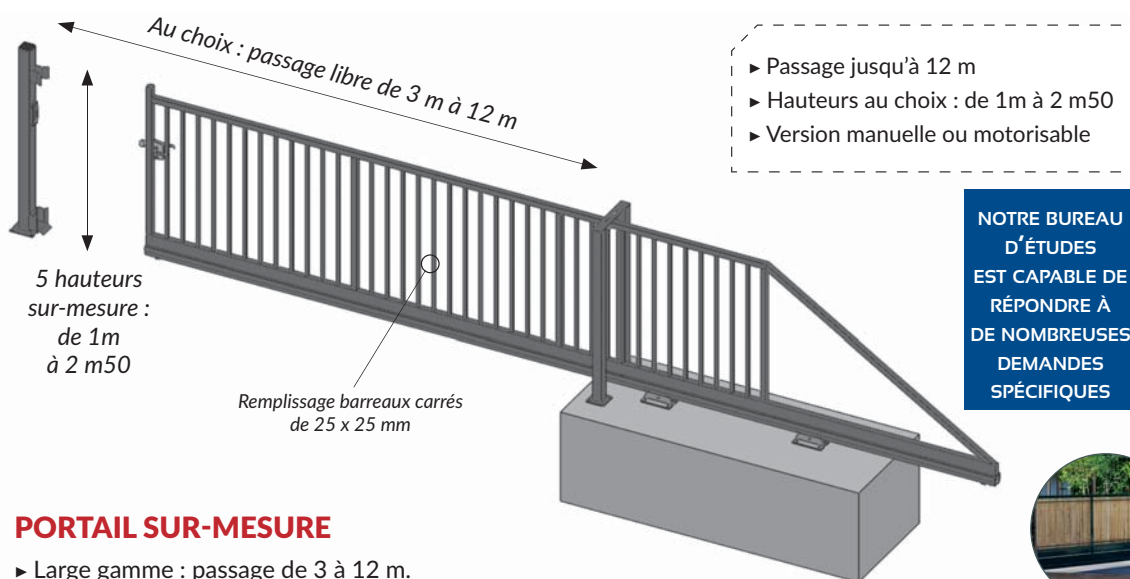

- ▶ Passage jusqu'à 12 m
- ▶ Hauteurs au choix : de 1 m à 2 m50
- ▶ Version manuelle ou motorisable

NOTRE BUREAU  
D'ÉTUDES  
EST CAPABLE DE  
RÉPONDRE À  
DE NOMBREUSES  
DEMANDES  
SPÉCIFIQUES

### 6 COULEURS RAL STANDARD :



Autres coloris possibles  
sur demande

### PORTAIL SUR-MESURE

- ▶ Large gamme : passage de 3 à 12 m.
- ▶ Hauteur sur-mesure de 1 m à 2m50.
- ▶ Version manuelle ou motorisable.
- ▶ Remplissage barreaudé ou par panneau grillagé.

### ADAPTABILITÉ

- ▶ Massifs béton à prévoir uniquement pour les poteaux et chariots.
- ▶ S'adapte facilement sur un site existant : peu d'intervention sur l'enrobé.

### CONFORT D'UTILISATION

- ▶ Passage parfaitement dégagé. Aucun soubresaut pour les véhicules.
- ▶ L'absence de rail évite les désagréments liés aux conditions météorologiques ou à la présence de caillou empêchant le bon déplacement du vantail.

### FIABILITE

- ▶ Construction entièrement soudée, avec système d'équilibrage ingénieux pour assurer à tout moment une tenue parfaite.
- ▶ Finition sablage, métallisation, plastification haute protection par poudrage électrostatique au polyester (120 microns minimum) et polymérisation par cuisson au four à 200°C.

### SÉCURITÉ

- ▶ 110 mm de distance entre les barreaux verticaux pour éviter tout passage intempestif.
- ▶ Le dispositif de fermeture (serrure encastrée Locinox LSBZ est solide et pratiquement impossible à forcer).
- ▶ Possibilité de lisse défensive pour plus de sécurité.



Existe aussi en remplissage par panneau grillagé, occultants kit bois, tôle, etc.

DIMENSIONS	PASSAGE NOMINAL EN M	PASSAGE RÉEL EN M	CADRE EN MM	POUTRE BASSE EN MM	PILE DE RÉCEPTION EN MM	PORTIQUE DE GUIDAGE EN MM	MASSIF BÉTON* EN M	HAUTEURS DISPONIBLES EN M
	3 à 6	2,84 à 5,84	60 x 60	120 x 60	100 x 100	80 x 80	3,60 x 1,00 x 0,80	de 1 m à 2m50
	6 à 8	5,84 à 7,84	80 x 80	160 x 80			4,40 x 1,00 x 0,80	
	8 à 9	7,84 à 8,84			4,80 x 1,00 x 0,80			
	9 à 12	8,84 à 11,84		200 x 100	100 x 100	2 x 100 x 100	6,00 x 1,00 x 0,80	

\* indicatif





## FACILITÉ DE POSE

- ▶ De nombreux réglages disponibles pour affiner l'installation.
- ▶ Plan de Génie Civil fourni à la commande.

## COMPOSITION DU PORTAIL :

- ▶ 1 vantail
- ▶ 1 portique de guidage
- ▶ 1 pile de réception
- ▶ 1 serrure Locinox Type LSBZ



Serrure Locinox avec coffre en aluminium thermolaqué et mécanisme en acier inoxydable

## ÉQUIPEMENTS COMPLÉMENTAIRES :



FEUILLEURE



LISSE DÉFENSIVE  
à souder ou à visser



SERRURE À CODE  
MÉCANIQUE



CYLINDRE  
POMPIERS



MOTORISATION

## OPTIONS D'INSTALLATION



PORTAIL  
COULISSANT



PORTAIL  
PIVOTANT



PORTILLON



PANNEAU RIGIDE  
HERCULES®



GRILLAGE  
SIMPLE TORSION